

# PROFI COOK®

## Návod k použití



Mikrovlčná trouba s grilem PC-MWG 1204





## Přehled komponentů

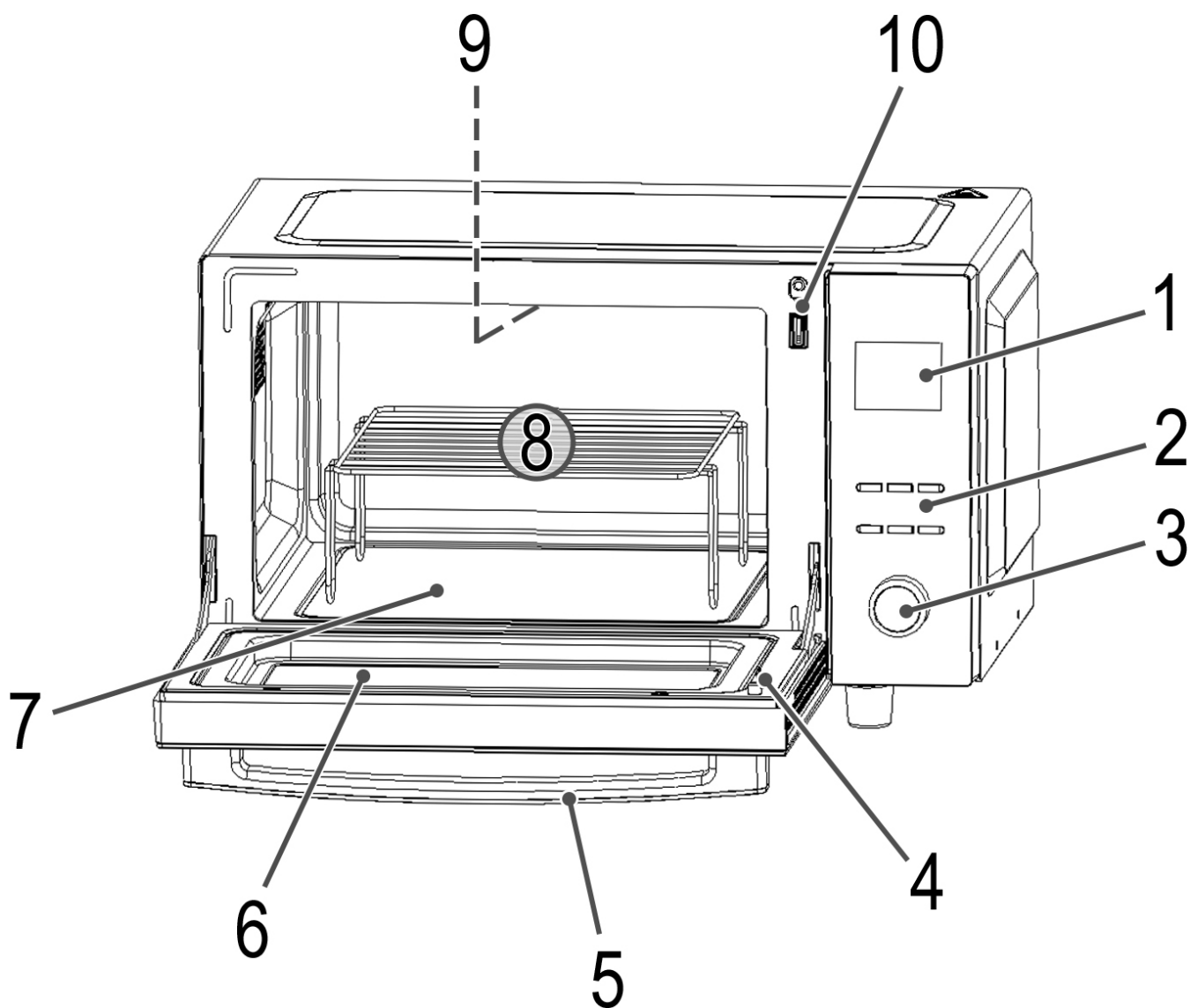

 **Varování:**

- Neodstraňujte žádné instalované díly zevnitř trouby ani nic z vnitřní strany dvířek!
- Fólie na vnitřní straně dveří se nesmí odstraňovat!



## Návod k použití

Děkujeme, že jste si vybrali náš produkt. Doufáme, že se vám bude líbit používání spotřebič.

### Symbole v tomto návodu k obsluze

Důležité informace pro vaši bezpečnost jsou speciálně označeny. Je nezbytné dodržovat tyto pokyny, aby se předešlo nehodám a poškození spotřebiče:

#### **VAROVÁNÍ:**

Ta vás upozorní na nebezpečí pro vaše zdraví a upozorní na možné zranění

#### **OPATRNOST:**

To se týká možných nebezpečí pro spotřebič nebo jiné předměty.

#### **POZNÁMKA:**

To zvýrazňuje tipy a informace.

obsluze a uschovejte si návod včetně záruky, účtenky a pokud možno i krabice s vnitřním obalem. Pokud tento spotřebič předáte jiným osobám, předejte prosím také návod k obsluze .

- Spotřebič je určen výhradně pro soukromé použití a pro předpokládaný účel. Tento spotřebič není vhodný pro komerční použití.
- Nepoužívejte jej venku. Chraňte jej před zdroji tepla, přímým slunečním zářením, vlhkostí (nikdy jej neponořujte do žádné kapaliny) a ostrými hranami. Nepoužívejte spotřebič mokřýma rukama. Pokud je spotřebič vlhký nebo mokřý, okamžitě jej odpojte ze zásuvky.
- Při čištění nebo odkládání spotřebič vypněte a vždy vytáhněte zástrčku ze zásuvky (vytáhněte zástrčku samotnou, nikoli kabel), pokud spotřebič nepoužíváte, a vyjměte připojené příslušenství .
- Neprovozujte spotřebič bez dozoru. Pokud opustíte místnost, měli byste spotřebič vždy vypnout. Vytáhněte zástrčku ze zásuvky .
- Spotřebič a napájecí kabel je třeba pravidelně kontrolovat, zda známky poškození. Pokud zjistíte poškození, spotřebič se nesmí používat.
- Používejte pouze originální náhradní díly.
- V zájmu zajištění bezpečnosti vašich dětí uchovávejte všechny obaly (plastové sáčky, krabice, polystyren atd.) mimo jejich

#### **VAROVÁNÍ:**

Nedovolte malým dětem, aby si s fólií hrály. **Hrozí nebezpečí udušení!**

## Obecné poznámky

Před uvedením spotřebiče do provozu si pečlivě přečtěte návod k

## Důležité bezpečnostní pokyny!

Přečtěte si prosím pozorně a uschovejte pro budoucí použití.

#### **VAROVÁNÍ:**

- Mikrovlnná trouba je určena k ohřevu potravin a nápojů. Sušení potravin nebo oblečení nebo ohřívání elektrických podložek, pantoflí, houbiček, mokřých čisticích hadrů a podobně může způsobit zranění, popálení nebo požár.
- Mikrovlnná trouba není vhodná pro ohřívání / ohřívání **živých zvířat**.
- Pokud jsou dvířka nebo těsnění dveří poškozena, nesmí se mikrovlnná trouba používat, dokud nebude opravena kvalifikovaným odborníkem.
- Neopravujte spotřebič sami, ale nechte jej opravit autorizovaným odborníkem. Provádění údržby nebo oprav, které zahrnují odstranění krytu, který chrání okolí před mikrovlnným zářením , je nebezpečné, pokud není

## **VAROVÁNÍ:**

- Pokud je napájecí kabel poškozen, musí být vyměněn výrobcem, jeho servisním zástupcem nebo podobně kvalifikovaným osob, aby se předešlo nebezpečí.
- Neohřívejte tekutiny v uzavřených nádobách. **NEBEZPEČÍ VÝBUCHU!**
- Neumísťujte mikrovlnnou troubu do skříně.
- Spotřebič vyžaduje pro správnou funkci dostatečný prostor pro cirkulaci vzduchu. Ponechte vzdálenost 20 cm nad, 10 cm na zadní straně a 5 cm na obou stranách spotřebiče. Nezakrývejte spotřebič. Nikdy neblokuje otvory spotřebiče. Neodstraňujte nožičky.
- Umístěte spotřebič zády ke stěně.
- Spotřebič a jeho přístupné části se během používání zahřívají. Je třeba dbát na to, aby nedošlo k dotyku s ohřevem elementy. Děti mladší 8 let musí být drženy mimo dosah, pokud nejsou pod neustálým dohledem.
- Mělo by se používat pouze vhodné nádobí, jako je: sklo, porcelán, keramika, žáruvzdorný plast nebo speciální nádobí z mikrovlnné trouby .
- Kovové nádoby nejsou povoleny pro ohřev potravin a nápojů v mikrovlnné troubě. Dodržujte poznámky v kapitole "Vhodné mikrovlnné nádobí".
- Pokud se jídlo ohřívá nebo vaří v **hořlavých materiálech**, jako jsou plastové nebo papírové nádoby, mikrovlnná trouba trouba by měla být často kontrolována kvůli riziku požáru.
- Pokud se vytváří kouř, vypněte spotřebič a vytáhněte zástrčku. Nechte dveře zavřené, abyste udusili případné plameny .
- Obsah kojeneckých lahví a sklenic s dětskou výživou je třeba promíchat nebo protřepat a zkontrolovat teplotu před použitím. Hrozí nebezpečí popálení.
- Při vyjímání nádob používejte utěrky do trouby nebo kuchyňské rukavice. **NEBEZPEČÍ POPÁLENÍ!**
- Potraviny se skořápkou nebo kůží, jako jsou vejce, klobásy, uzavřené sklenice atd., se nesmí ohřívát v mikrovlnné troubě, protože  
Mohou explodovat i po dokončení ohřevu mikrovlnami.

## **VAROVÁNÍ: Zpoždění varu!**

Během varu, zejména při ohřívání kapalin (vody), se může stát, že bylo dosaženo bodu varu, ale typické bubliny ještě nezačaly stoupat. Tekutina se nevaří rovnoměrně. Když je nádoba vyjmuta, může toto takzvané zpoždění varu vést k náhlé tvorbě bublin při nárazu nádoby, což způsobí převaření vody. Hrozí vážné nebezpečí popálení! Abyste dosáhli rovnoměrného varu, umístěte do nádoby skleněnou tyčinku nebo podobný předmět, ale nic kovového.

- Tento spotřebič mohou používat děti ve věku od 8 let a starší a osoby se sníženými fyzickými, smyslovými nebo duševními schopnostmi nebo s nedostatkem zkušeností a znalostí, pokud jsou pod dohledem nebo jsou poučeny o bezpečném používání spotřebiče a rozumí souvisejícím nebezpečím.
- Děti si se spotřebičem nesmí hrát.
- Čištění a uživatelskou údržbu by neměly provádět děti, pokud nejsou starší 8 let a nejsou pod dozorem.
- Uchovávejte spotřebič a jeho kabel mimo dosah dětí mladších 8 let.
- Veškeré nečistoty na rámu dveří / těsnění dveří a sousedních částech musí být pečlivě očištěny reklamou amp tkanina.
- Mikrovlnnou troubu pravidelně čistěte a odstraňujte veškeré zbytky jídla z vnitřku.
- Pokud spotřebič není čistý, může dojít k poškození povrchu, což má vliv na jeho životnost a může mít za následek nebezpečných situací.
- K čištění skleněných dvířek nepoužívejte žádné agresivní abrazivní čisticí prostředky ani ostré kovové škrabky. Mohli byste poškrábat povrch. To může sklo zničit.
- Parní čistič se nesmí používat.
- Postupujte také podle pokynů uvedených v kapitole "Čištění".
- Neprovozujte spotřebič s externím časovačem nebo samostatným systémem dálkového ovládání.
- Tento spotřebič je použitý

- pro ohřev a vaření pevných nebo tekutých potravin
- Pro opékání a grilování pevných potravin.

Je určen pro použití v domácnostech a pro podobné aplikace, jako jsou:

- v kuchyňkách pro zaměstnance prodejen, kanceláří a dalších průmyslových areálů;
- hosty v hotelech, motelech a jiných ubytovacích zařízeních;
- na zemědělských statcích;
- v nocleh se snídaní.

## Značky a symboly na spotřebiči Na

horním povrchu mikrovlnné trouby je připevněn varovný symbol:

**VAROVÁNÍ: Horký povrch!**  
**Nebezpečí popálení!**  
 Teplota přístupných povrchů může být během provozu a po něm.

**Přečtěte si pokyny!**

Všimněte si také informačních cedulí na mikrovlnné troubě:

**VAROVÁNÍ**

- 1: MIKROVLNNÁ TROUBA A VYSOKÉ NAPĚTÍ UVNITŘ. KRYT URČITĚ NEODSTRAŇUJTE.
- 2: TENTO SPOTŘEBIČ JE VYBAVEN UZEMNĚNOU ZÁSTRČKOU PRO VAŠI OCHRANU PŘED MOŽNÝM NEBEZPEČÍM ÚRAZU ELEKTRICKÝM PROUDEM A MĚL BY BÝT PŘIPOJEN K ŘÁDNĚ UZEMNĚNÉ ZÁSUVCE.
- 3: SERVIS TOHOTO SPOTŘEBIČE SMÍ PROVÁDĚT POUZE ŘÁDNĚ KVALIFIKOVANÝ SERVISNÍ PERSONÁL.
- 4: PŘED PROVÁDĚNÍM SERVISU ODPOJTE NAPÁJECÍ ZÁSTRČKU. DEMONTÁŽ KRYTU S PRODUKTEM POD NAPĚTÍM BY MOHLA

Mikrovlnná energie: Neodstraňujte tento kryt!

### Přehled komponent

- 1 Ukázat
- 2 Ovládací panel
- 3 Otočný knoflík
- 4 Dveří západka
- 5 Dveří klika
- 6 Průhledové okno
- 7 Sklokeramické dno (odkládací plocha)
- 8 Grilovací rošt
- 9 Ohřev grilu
- 10 Dveří západka

### Tlačítka a ovládací prvky na ovládacím panelu

- MIKRO** Vyberte nastavení mikrovlnného výkonu.
- ROZMRAZIT** Rozmrazujte podle hmotnosti.
- ČAS. HODINY**
- Hodiny: Ve spojení s otočným knoflíkem pro nastavení hodiny.
- Časovač: Předvolby pro funkci TIMER.

### ZAČÍNAT

- Spustíte program.
- Rychlý start mikrovlnného provozu (vždy + 60 sekund při 100% výkonu).
- Během provozu prodlužte dobu vaření o 10, 30 nebo 60 sekund v závislosti na nastavené době vaření (kromě programů rozmrazování a automatických programů).
- Potvrďte výběr.

### GRIL. KOMBI

- Gril: Pro grilování a hřebenatky.
- Kombinace: Mikrovlnná trouba a gril fungují střídavě.

### ZASTAVIT / ZRUŠIT

- Resetovat: Stisknutím tlačítka 1 x zrušíte programování.
- Stop: Stisknutím tlačítka 1 x dočasně pozastavíte vaření. Zrušit: Stisknutím tlačítka 2 x předčasně zastavíte aktivovaný program.
- Dětská pojistka: Stisknutím a podržením po dobu 3 sekund uzamknete nebo odemknete ovládací panel.

### Otočný knoflík

Pro nastavení času, doby vaření, automatických programů nebo hodnot hmotnosti.

### Informace o grilování a kombinovaném provozu

- Protože při grilování a kombinovaném provozu se používá vyzařování tepla, používejte prosím pouze žáruvzdorné nádoby. Plastové nádoby nejsou vhodné.
- Pokud se jídlo pouze griluje, může se objevit kovové nebo hliníkové nádoby. Také se používá - ale ne během kombinovaného nebo mikrovlnného provozu.
- Nepokládejte nic na horní část krytu, protože by se zahřívalo. Větrací štěrbinu nechte vždy nezakryté.
- Použijte grilovací rošt k přemístění připravovaného jídla blíže k topnému tělesu.

### Vhodné nádoby do mikrovlnné trouby

- Ideální materiál pro použití v mikrovlnné troubě je průhledný a umožňuje

mikrovlnného záření k rovnoměrnému ohřevu jídla.

- Kulaté / oválné nádoby a talíře jsou vhodnější než obdélníkové, protože jídlo v rozích se může převařit.

### OPATRNOST:

**Nebezpečí výbuchu** uzavřeným nádobím.

- Před vařením nebo ohříváním otevřete uzavřené nádoby.
- Ochrannou plastovou fólii několikrát propíchněte vidličkou.



### **⚠ POZOR: Nebezpečí jiskření a požáru!**

- Mikrovlny nemohou proniknout kovem. V souladu s tím nelze v mikrovlnném provozu používat žádné kovové nádoby nebo desky, stejně jako grilovací rošt, který je součástí dodávky.
- Nepoužívejte žádné papírové nádoby vyrobené z recyklovaného materiálu, protože může obsahovat malé množství kovu, což může způsobit jiskry nebo požár.

Níže uvedený seznam vám má pomoci vybrat vhodné nádoby do mikrovlnné trouby :

Materiál	Vhodné pro		
	Mikrovlna	Gril	Kombinace *
Žárovzdorná skleněná nádoba	Ano	Ano	Ano
Skleněná nádoba neodolná vůči teple	Ne	Ne	Ne
Žárovzdorná keramická nádoba / deska	Ano	Ano	Ano
Plastové nádoby vhodné pro mikrovlnné použití	Ano	Ne	Ne
Kuchyňská role	Ne	Ne	Ne
Grilovací rošt	Ne	Ano	Ne
Kovové nebo hliníkové nádoby	Ne	Ano	Ne
Hliníková fólie a fóliové přepravky	Ne	Ano	Ne

\*) Kombinace mikrovlnné trouby s grilem

### **Poznámky k obsluze a používání spotřebiče**

#### **Co byste měli vědět o mikrovlnném provozu**

- Váš spotřebič pracuje s mikrovlnným zářením, které ohřívá částice vody v potravinách ve velmi krátkém čase. Nedochozí k žádnému tepelnému záření, a proto téměř nedochází k hnědnutí.
- S tímto spotřebičem by se mělo ohřívat pouze jídlo.
- Spotřebič není vhodný pro pečení ve plovoucím tuku.
- Současně by se měly ohřívat pouze 1 - 2 porce. V opačném případě bude mikrovlnná trouba méně účinná.
- Mikrovlny poskytují svou plnou energetickou hladinu okamžitě. Předehřívání proto není nutné.
- Nikdy nepoužívejte funkci mikrovlnné trouby, když je trouba prázdná.
- Mikrovlnná trouba nenahrazuje váš tradiční sporák. Používá se zejména pro:
  - Rozmrazování hluboce zmrazených potravin
  - rychlý ohřev / ohřev jídla nebo nápojů
  - vaření jídel.

#### **Poznámky k obsluze spotřebiče**

- Váš výběr stiskem tlačítek je potvrzen signálním tónem. Pokud se tak nestane, pak jste tlačítko nestiskli správně nebo jste provedli nesprávný výběr.
- Pokud je zvolen program a tlačítko START není stisknuto do 2 minut, nastavení je zrušeno. Na displeji se pak opět zobrazí aktuální čas.
- Po spuštění programu se na displeji zobrazí odpočítávací časovač s uvedením zbývající provozní doby.
- 3 signální tóny budou indikovat konec programu. Na displeji E n d e se zobrazí " ". Poté se spotřebič automaticky vypne. Tato pípnutí se opakují každé 3 minuty, dokud neotevřete dveře nebo nestisknete tlačítko STOP / CANCEL.
- Osvětlení uvnitř mikrovlnné trouby je trvale zapnuté. Zavřít dvířka mikrovlnné trouby pro vypnutí osvětlení.

### **Počáteční provoz**

#### **Návod k instalaci**

- Nainstalujte spotřebič tak, aby zadní strana spotřebiče směřovala ke stěně.
- Dodržujte následující bezpečnostní vzdálenosti:
  - 10 cm na zadní stranu
  - 5 cm na obě strany
  - 20 cm od horní části mikrovlnné trouby.
- Aby se zabránilo rušení provozu jiných spotřebičů, Neumísťujte svůj spotřebič do blízkosti jiných elektronických zařízení.

#### **Příprava**

1. K otevření dveří použijte kliku.
2. Vymějte veškeré příslušenství z varné komory a vybalte.
3. Zkontrolujte spotřebič, zda není viditelně poškozen, zejména v oblasti dveří. Pokud zjistíte jakékoli poškození, spotřebič se nesmí používat.
4. Ujistěte se, že síťové napětí, které má být použito, odpovídá napětí spotřebiče. Specifikace naleznete na typovém štítku.
5. Zasuňte síťovou zástrčku do řádně nainstalované elektrické zásuvky.

#### **⚠ Varování:**

Neodstraňujte žádné instalované díly zevnitř trouby nebo zevnitř dveří!

#### **! POZNÁMKA:**

Pokud dojde k výrobě nebo na krytu nebo topném tělese zůstane olej, může se během zahájení provozu objevit kouř nebo zápach. To je normální a po opakovaném použití to přestane. Důrazně doporučujeme postupovat následovně:

- Zapněte režim grilu a nechte spotřebič několikrát pracovat, aniž by se jídlo vařilo.
- Zajistěte dostatečné větrání.

#### **Nastavení hodin**

#### **! POZNÁMKA:**

Jakmile je spotřebič připojen k napájení, všechny segmenty se rozsvítí 3x. Poté zazní signál a na displeji bude blikat " " .

1. Stiskněte tlačítko TIME. CLOCK jednou.
2. Pomocí otočného knoflíku nastavte požadovanou hodinu.
3. Stiskněte tlačítko TIME. CLOCK pro potvrzení nastavení.
4. Pomocí otočného knoflíku nastavte požadované minuty.
5. Stiskněte tlačítko TIME. Znovu tlačítkem CLOCK aktivujete nový čas. Na : displeji bude blikat symbol oddělovače " " digitálního času. Symbol "Ⓞ" svítí trvale.

### **Provoz mikrovlnné trouby**

1. Jídlo, které chcete ohřát, umístěte do vhodného kusu nádoby.
2. Otevřete dvířka a umístěte nádobu do středu sklokeramického dna. Poté zavřete dveře. (Z bezpečnostních důvodů může být trouba provozována pouze v Když jsou dveře pevně zavřené.)
3. Stiskněte jednou / opakovaně tlačítko MICRO pro výběr požadovaného výkonu mikrovlnných vln.

Nastavení výkonu na displeji jako vybrané v %	Výkon ve wattch (přibližně)	Aplikace
100P	800	Rychlé zahřátí
80P	640	Vaření
60P	480	Doutnajících
40P	320	Rozmrazování mraženého zboží
20P	160	Rozpouštění másla atd.

- Pomocí otočného ovladače vyberte dobu vaření mezi 10 sekundami a 60 minut.
- Stiskněte tlačítko START. Doba vaření závisí na množství a složení obsahu trouby. S trochou cviku se brzy naučíte odhadovat dobu vaření.

### **i** POZNÁMKA:

- Při každém stisknutí tlačítka START se provozní doba prodlouží.
  - Až 5 minut 10 sekund.
  - Od 5 minut do 10 minut po 30 sekundách.
  - Více než 10 minut na 60 sekund.
- Otočný knoflík můžete také použít ke zvýšení nebo snížení provozní doby po spuštění.
- Příprava jídla v mikrovlnné troubě je mnohem rychlejší než v běžném sporáku. Pokud si nejste jisti, nastavte dobu vaření na nízkou úroveň a v případě potřeby pokračujte ve vaření znovu.
- Upozornění:** Při provozu mikrovlnné trouby by měl být na jídlo umístěn kryt.

### Pozastavení nebo zrušení vaření

- Chcete-li vaření pozastavit, stiskněte jednou tlačítko STOP / CANCEL nebo otevřete dveře.
- Chcete-li pokračovat ve vaření, zavřete dvířka a stiskněte tlačítko START znovu.
- Chcete-li proces vaření zcela zastavit, stiskněte dvakrát tlačítko STOP / CANCEL, čímž resetujete všechna nastavení programu.

## Rychlý start

Chcete krátce ohřát jídlo nebo nápoje na nejvyšší výkon?

Mikrovlnnou troubu rychle spusťte přímým stisknutím tlačítka START. Proces vaření se spustí okamžitě, přičemž při každém stisknutí tlačítka se doba vaření prodlouží o 10, 30 nebo 60 sekund (viz "Provoz mikrovlnné trouby").

Nastavení výkonu mikrovlnné trouby je tedy 100 %.

Ohřev a ohřev jsou speciální vlastnosti mikrovln. Chlazené tekutiny a potraviny lze snadno ohřát na pokojovou teplotu nebo teplotu při jídle, aniž byste museli používat mnoho hrnců.

Doba ohřevu v následující tabulce je pouze orientační, protože doba velmi závisí na původní teplotě a struktuře potravin. Doporučuje se proto jednou za čas zkontrolovat, zda je jídlo dostatečně horké.

Poživatiny / Jídlo	Množství	Mikrovlnný výkon v %	Čas cca. Min.	Kryt
<b>Kapaliny</b>				
1 šálek	Balení 150 g	100 %	0.5 - 1	Ne
0,5 l	Hmotnost 500 g	100 %	3.5 - 5	Ne
0,75 l	750 g		5 - 7	Ne
<b>Tip:</b> Vložte do nádoby skleněnou tyčinku, aby nedošlo k přehřátí; míchejte dlouho před pitím.				
<b>Talířová jídla</b>				
Kotleta + brambory a zelenina	450 g	100 %	2.5 - 3.5	Ano
Guláš s nudlemi	450 g	100 %	2 - 2.5	Ano

Poživatiny / Jídlo	Množství	Mikrovlnný výkon v %	Čas cca. Min.	Kryt
<b>Maso</b>				
Kotleta, obalovaná	Hmotnost 200 g	100 %	1 - 2	Ne
Masové kuličky, 4 kusy	Hmotnost 500 g	100 %	3 - 4	Ne
Kloub	Hmotnost 250 g		2 - 3	Ne
<b>Tip:</b> Potřete olejem, aby chléb nebo kůrka nezměkly.				
<b>Drůbež</b>				
1/2 kuřecího masa	450 g		3.5 - 5	Ne
Kuřecí frikasé	Hmotnost 400 g	100 %	3 - 4.5	Ano
<b>Tip:</b> Potřete olejem a občas promíchejte.				
<b>Příloha</b>				
Nudle, rýže, 1 porce 2 porce	Balení 150 g		1 - 2	Ano
	Balení obsahuje 300 g	100 %	2.5 - 3.5	Ano
Brambory	Hmotnost 500 g	100 %	3 - 4	Ano
<b>Tip:</b> Před vařením mírně navlhčete. 50 %				
<b>Polévky / Omáčka</b> 50 %				
Vývar, 1 talíř	Hmotnost 250 g		1 - 1.5	Ano

## Vaření

### Praktické tipy na vaření

Dodržujte pokyny uvedené v tabulce vaření a receptu. Sledujte proces vaření, pokud ještě nemáte tolik zkušeností.

Dvířka spotřebiče můžete kdykoli otevřít. Spotřebič se automaticky vypne.

Bude pokračovat v provozu pouze tehdy, když jsou dveře zavřené a START znovu stisknuté tlačítko.

Chlazené potraviny potřebují delší dobu vaření než při pokojové teplotě.

Čím robustnější jídlo, tím delší doba vaření. Například maso nakrájené na větší kusy vyžaduje delší vaření než maso stejného množství nakrájené na proužky. Pro rovnoměrnější vaření se doporučuje vařit větší množství jídla na maximální výkon a nechat ho vařit na střední výkon.

Potraviny s nižším obsahem se vaří rychleji než potraviny s vyšším, proto je jídlo rozdělte co nejníže. Umístěte do středu tenčí části, jako jsou kuřecí stehýnka nebo rybí filety, nebo je nechte překrývat.

Menší množství se vaří rychleji než větší. Následující pravidlo palec platí:

**Dvojnásobná částka = téměř dvojnásobek Poločasová částka = poločas**

Pokud nemůžete najít přesnou dobu vaření pokrmu, můžete použít následující pravidlo:

**Na 100 g cca 1 minuta vaření**

Všechny potraviny, které přikrýváte na společném sporáku, by měly být pokryty mikrovlnnou troubou také.

Kryt zabrání tomu, aby potraviny vyschly. Jako kryty jsou vhodné obrácené talíře, mastný papír nebo fólie na vaření do mikrovlnné trouby. Vařte jídlo, které by mělo mít kůrku bez krytu.

Poživatiny / Jídlo	Množství	Mikrovlinný výkon v %	Čas cca. Min.	Krýt
<b>Zelenina</b>				
Lilek	Hmotnost 500 g	800	7 - 10	Ano
Květák	Hmotnost 500 g	800	13 - 15	Ano
Brokolice	Hmotnost 500 g	800	6 - 9	Ano
Čekanka	Hmotnost 500 g	800	6 - 7	Ano
Hrách	Hmotnost 500 g	800	6 - 7	Ano
Fenykl	Hmotnost 500 g	800	8 - 11	Ano
Zelené fazole	Balení obsahuje 300 g	800	13 - 15	Ano
Brambory	Hmotnost 500 g	800	9 - 12	Ano
Stonkový tuřín	Hmotnost 500 g	800	8 - 10	Ano
Pórek	Hmotnost 500 g	800	7 - 9	Ano
Kukuřičný klas	Hmotnost 250 g		7 - 9	Ano
Mrkev	Hmotnost 500 g	800	8 - 10	Ano
Pepř	Hmotnost 500 g	800	6 - 9	Ano
Růžičková kapusta	Balení obsahuje 300 g	800	7 - 10	Ano
Chřest	Balení obsahuje 300 g	800	6 - 9	Ano
Rajčata	Hmotnost 500 g	800	6 - 7	Ano
Cuketa	Hmotnost 500 g		9 - 10	Ano
<b>Tip:</b> Zeleninu nakrájejte na malé kousky a vařte s 2 - 3 lžičkami tekutiny; občas promíchejte. Dusíme 3 - 5 minut; Těsně před jídlem přidejte koření.				
<b>Plody</b>				
Dušené jablko nebo hruška	Hmotnost 500 g	800	5 - 8	Ano
Dušená rebarbora	Hmotnost 250 g	800	4 - 6	Ne

Poživatiny / Jídlo	Množství	Mikrovlinný výkon v %	Čas cca. Min.	Krýt
<b>Rozmrazování a vaření zeleniny</b>				
Červené zelí s jablkem	450 g	800	14 - 16	Ano
Špenátové listy	Balení obsahuje 300 g	800	11 - 13	Ano
Květák	Hmotnost 200 g	800	7 - 9	Ano
Fazole	Hmotnost 200 g	800	8 - 10	Ano
Brokolice	Balení obsahuje 300 g	800	8 - 9	Ano
Hrách	Balení obsahuje 300 g	800	7 - 8	Ano
Stonkový tuřín	Balení obsahuje 300 g	800	13 - 15	Ano
Pórek	Hmotnost 200 g		10 - 11	Ano
Kukuřice	Hmotnost 200 g	800	4 - 6	Ano
Mrkve	Hmotnost 200 g	800	5 - 6	Ano

\* ) Hotové jídlo

### Křížový výslech

Grilovací rošt umístíte do středu sklokeramického dna. Použijte vhodné žáruvzdorné nádobí nebo položte jídlo přímo na gril.

Grilovací rošt není nutné předehřívát, protože gril okamžitě generuje sálavé teplo.

Pro pečení a vroubkování postupujte následovně:

1. Stiskněte tlačítko GRIL. COMBI, dokud E se na displeji nezobrazí "".
2. Pomocí otočného knoflíku nastavte požadovanou dobu pečení mezi 10 sekundami a 60 minutami.
3. Spustíte stisknutím tlačítka START.

#### POZNÁMKA:

Krmivo (např. maso, klobásu) doporučujeme po cca. Uplynula polovina doby vaření.

Poživatiny / Jídlo	Množství	Čas Cca. Min.	Krýt
Toast se sýrem	2 - 3 plátky	3 - 4	
	NeHřebenátkové polévky, např.		

### Kombinované režimy mikrovlnné trouby a

**grilu** Během těchto režimů pracují mikrovlnná trouba a gril střídavě v rámci a nastavit čas.

1. Stiskněte tlačítko GRIL. Opakovaným tlačítkem COMBI vyberte požadovaný kombinovaný režim.

Kód	Mikrovlna	Gril
C.1	30 %	70 %
C.2	55 %	45 %

2. Pomocí otočného ovladače vyberte dobu vaření mezi 10 sekundami a 60 minut.
3. Stiskněte tlačítko START.

## Tipy pro kombinovaný provoz

Při vaření jídla s kombinovaným nastavením mikrovlnného grilu byste měli dodržovat následující:

Doba vaření u velkých a silných potravin, jako je vepřová pečeně, je delší než u malých, nižších potravin. Při pražení však platí opačné pravidlo. **Čím blíže je jídlo ke grilu, tím rychleji zhnědne.** Tj. při přípravě velkých spár během kombinovaného provozu je doba pražení možná kratší než u menších spojů.

## Automatické funkce

Pomocí automatických funkcí můžete automaticky vařit určité množství potravin. Postupujte následovně:

- Otočte otočným knoflíkem ve směru hodinových ručiček a vyberte požadovanou funkci. Vyberte jedno z nastavení uvedených v tabulce níže.
- Po výběru automatického programu stiskněte tlačítko START. Nyní pomocí otočného knoflíku nastavte hmotnost.
- Stisknutím tlačítka START zahájíte operaci.

### POZNÁMKA:

- Při používání programu přidejte dvakrát více vody než rýže R. 1.
- Pro vodní R. 3 a R. 5 přidejte přibližně 2 - 3 polévkové programy.
- Před použitím brambor nakrájejte na malé kousky R. 6 program.

## Tabulka automatických programů

Kód	Funkce	Množství	Čas v minutách
R. 1	Rýže	0,1 kg	10:30
		0,2 kg	14:30
		0,3 kg	18:00
R. 2	Maso	0,15 kg	4:00
		0,3 kg	5:00
		0,45 kg	6:00
		0,6 kg	7:30
R. 3	Zelenina	0,2 kg	3:50
		0,3 kg	5:40
		0,4 kg	7:30
		0,5 kg	9:20
		0,6 kg	11:10
		0,7 kg	13:00
		0,8 kg	14:50
R. 4	Pražená kukuřice	0,1 kg	2:30
R. 5	Nápoje	1 šálek	1:30
		2 šálky	2:20
R. 6	Brambory	0,45 kg	9:12
		0,65 kg	12:12
R. 7	Pizza (Rozcvička)	0,2 kg	2:00
		0,3 kg	3:00
		0,4 kg	4:00
R. 8	Ryba	0,2 kg	7:30
		0,3 kg	9:00
		0,4 kg	10:00
		0,5 kg	11:00
		0,6 kg	12:00
		0,7 kg	13:00

## Rozmrazování

### POZNÁMKA:

- Mikrovlnný výkon při odmrazování je 40 % (320 W).
- Vzhledem k tomu, že mikrovlny vždy pronikají do jídla zvenčí dovnitř, větší kusy nemusí být v jejich středu zcela rozmrazeny. Vnější vrstvy se již mohly začít vařit.
- Potraviny, jako je maso, uzeniny nebo chléb, otočte jednou po uplynutí cca. polovina doby rozmrazování. Zavřete dvířka a pokračujte stisknutím tlačítka START.
- Zohledněte dobu kompenzace po programu odmrazování. Jedná se o dobu stání, během které dochází k teplotní kompenzaci vedením tepla z vnějšku (rozmraženého) dovnitř (zmrazeného). Potraviny můžete po dobu kompenzace ponechat ve vypnutém spotřebiči nebo mimo spotřebič. Doba kompenzace by měla být alespoň tolik minut jako doba rozmrazování v mikrovlnné troubě. Záleží na stavu krmiva.
- Dobu kompenzace můžete zkrátit např. oddělením malých kousků masa nebo rozdrobením zbývajících zmrazených kousků mletého masa po uplynutí doby rozmrazování. U nakrájeného chleba nebo klobásy oddělte plátky během doby kompenzace.
- Nechte ovoce rozmrazit v míse s pokličkou. Přibližně po polovině doby rozmrazování ovoce jednou jemně promíchejte.
- Dorty nebo koláče s čokoládovou polevou by se neměly rozmrazovat v mikrovlnné troubě.

Existují dva způsoby, jak můžete zmrazené položky rozmrazit:

- Pomocí tlačítka MICRO vyberte 4 možnost. Pomocí otočného knoflíku nastavte požadovanou dobu rozmrazování.
- Chcete-li použít program rozmrazování, postupujte následovně:

- Určete hmotnost potraviny.
- Vyjměte potravinu z obalu. Pokud jej nelze vyjmout z obalu, rozmrazujte po dobu 30 sekund na maximální mikrovlnný výkon (viz "Rychlý start").
- Umístěte potraviny určené k rozmrazování na talíř (ovoce do mísy). Maso také položte na obrácený talířek, aby mohla odtéct šťáva z masa. Tento talířek by nikdy neměl být používán pro jiné potraviny nebo by s nimi neměl přijít do styku.
- Opakovaným stisknutím tlačítka DEFROST vyberte jednu z funkcí odmrazování:

Potraviny	Program rozmrazování	Hmotnost	Doba rozmrazování
Maso	d. 1	0,1 - 2,0 kg	2:30 - 52:52
Drůbež	d. 2	0,2 - 3,0 kg	5:00 - 66:25
Ryba	d. 3	0,1 - 0,9 kg	2:34 - 23:04

- Pomocí otočného knoflíku nastavte požadovanou hmotnost.
- Spusťte stisknutím tlačítka START.

## Vícestupňové vaření

Programy můžete nastavit tak, že až 4 různé funkce mohou být prováděny postupně.

Předpokládáme, že vyberete následující programy:

Mikrovlna



Gril

- Vyberte možnost 1. Funkce: Opakovaným stisknutím tlačítka MICRO vyberte požadovaný mikrovlnný výkon.
- Pomocí otočného ovladače vyberte dobu vaření mezi 10 sekundami a 60 minut.
- Zvolte 2. funkci: Stiskněte tlačítko GRIL. COMBI, dokud se na displeji nezobrazí "".

- Pomocí otočného knoflíku nastavte požadovanou dobu pečení mezi 10 sekundami a 60 minutami.
- Stisknutím tlačítka START zahájíte operaci.

#### **i** POZNÁMKA:

- Změna programu je signalizována akustickým signálem.
- Tato funkce není možná u automatických a odmrazovacích programů.

### Speciální funkce



#### Automatické spuštění (funkce časovače)

Maximální časová prodleva je 23 hodin a 59 minut.

#### **i** POZNÁMKA:

- Nejprve nastavte hodiny! V opačném případě nesmíte tuto funkci používat.
- Při použití automatického spuštění není funkce odmrazování k

**Příklad:** Je 10:45 h. Chcete naprogramovat mikrovlnnou troubu tak, aby pracovala na maximální výkon po dobu 7 1/2 minuty ve 14:20. Pro automatické spuštění mikrovlnné trouby postupujte následovně:

Krok	Knoflík	Ukázat	
1	MIKRO	10 00	(Napájení)
2		7:30	(Doba vaření)
3	Podržte stisknutý ČAS. HODINY tlačítko na 3 sekundy	10:45	(Aktuální čas)
4		14:45	(Nastavení hodin)
5	ČAS. HODINY	14:45	(Potvrzení hodiny)

#### **i** POZNÁMKA:

- Funkce časovače se aktivuje, když na displeji bliká symbol " ". Dlouhé pípnutí potvrdí konec nastavení.
- Během tohoto naprogramovaného nastavení jsou funkce ovládacích prvků blokováno (kromě: TIME. CLOCK, STOP / CANCEL a START).
- Pokud si přejete znovu zobrazit čas zahájení, stiskněte tlačítko TIME. HODINY knoflík.
- Chcete-li deaktivovat čas automatického spuštění, stiskněte tlačítko STOP / CANCEL.
- Po dosažení přednastaveného času se mikrovlnná trouba spustí operace. Pípnutí oznamuje spuštění.

#### **!** VAROVÁNÍ: Nebezpečí požáru!

- Během provozu na spotřebič vždy dohlížejte.
- Při použití funkce časového zpoždění nastavte čas tak, aby Spotřebič bude provozován pod řádným dohledem.
- Neprovozujte mikrovlnnou troubu prázdnou. Pokud chcete jídlo vyjmout před dokončením programu, musíte program zrušit stisknutím tlačítka STOP / CANCEL.

#### Zamykání (dětský zámek)

- Stisknutím a podržením tlačítka STOP / CANCEL po dobu 3 sekund spotřebič uzamknete. Uslyšíte signální tón. Uzamčený stav je na displeji zobrazen symbolem "FF". Funkce ovládacího panelu je blokována.
- Opětovným stisknutím a podržením tlačítka STOP / CANCEL po dobu 3 sekund odemknete. Uslyšíte signální tón.

#### Funkce displeje

Pokud během provozu stisknete tlačítko MICRO, zobrazí se provozní režim na 1 - 2 sekundy.

### Čištění



#### VAROVÁNÍ:

Vypněte mikrovlnnou troubu a vytáhněte síťovou



#### OPATRNOST:

- Nepoužívejte žádné drátěné kartáče ani jiné abrazivní předměty.
- Nepoužívejte žádné kyselé nebo abrazivní čisticí prostředky.
- K čištění okénka nepoužívejte kovovou škrabku. Okolní obličej by se mohl poškrábat a sklo by se mohlo rozbít.

#### Interiér

- Udržujte vnitřek trouby čistý. Postříkání a přetékající tekutiny na stěnách trouby lze odstranit vlhkým hadříkem. Pokud je trouba velmi znečištěná, lze použít jemný čisticí prostředek.
- Otřete viewokénko zevnitř i zvenčí reklamouamp hadříkem a pravidelně odstraňujte postříkání a skvrny z přetékajících kapalin.

#### Vnější stěny

- Vnější stěny mikrovlnné trouby by měly být čišřeny pouze reklamouamp tkanina. Zajistěte, aby se do otvorů v krytu, a tedy i dovnitř spotřebiče, nedostala žádná voda.
- Před čištěním ovládacího panelu otevřete dvířka mikrovlnné trouby, aby bylo možné aby nedošlo k náhodnému zapnutí spotřebiče.
- K čištění přední části odrazného skla je nejlepší použít jemný mikrořibetní hadřík.

#### Příslušenství

Po každém použití vyčistěte grilovací rošt horkou oplachovou vodou s trochou prostředku na mytí nádobí.

#### Pachů

Abyste odstranili veřkeré nepříjemné pachy, které mohou vycházet z mikrovlnné trouby, vložte do trouby misku naplněnou vodou a citronovou šťávou, která je vhodná pro použití v mikrovlnné troubě, a zahřejte ji přibližně 5 minut. Poté troubu vytřete měkkým hadříkem.

#### Světlo trouby

Pokud potřebujete vyměnit osvětlení v troubě, obraťte se na specializovaný servis ve vašem okolí.

## Řešení problémů

Poruchy jsou často způsobeny pouze drobnými problémy. Než se obrátíte na náš zákaznický servis, podívejte se prosím do níže uvedené tabulky:

Problém	Možná příčina	Poznámky / Řešení
Příjem rádia nebo televize je během mikrovlnného provozu přerušen.	Elektromagnetická pole tohoto spotřebiče mohou rušit obraz a zvuk speciálních frekvencí .	To je normální a nejedná se o závadu. Umístěte spotřebiče dále od sebe.
Spotřebič není dodáván s elektrickým proudem To je důvod, proč je třeba Displej je černý.	Vadná zásuvka.	Zkuste jinou zásuvku. Zkontrolujte hlavní pojistku ve vaší domácnosti.
Na displeji bude blikat " " .	Došlo k výpadku proudu.	Nastavte hodiny znovu.
Spotřebič se nespustí v provozu. Na displeji se zobrazuje jiný než aktuální údaj.	Dveře nejsou správně zavřené.	Zkontrolujte, zda ve dveřích neuvízly předměty nebo jídlo.
	Nebylo stisknuto tlačítko START po výběru funkce.	Stisknutím tlačítka START spusíte nebo pokračujte v operaci. Stisknutím tlačítka STOP / CANCEL program zrušíte.
Všechny ovládací prvky jsou uzamčeny.	Je aktivován dětský zámek. Ten na displeji se zobrazí " " .	Stisknutím a podržením tlačítka STOP / CANCEL po dobu 3 sekund spotřebič odemknete. Uslyšíte signální tón.
	Na displeji se zobrazuje aktuální čas. Symbol "☺" bude blikat.	Je naprogramován režim automatického spuštění. Čas zahájení můžete zobrazit stisknutím tlačítka TIME. tlačítko CLOCK. Stisknutím tlačítka STOP / CANCEL- program zrušíte.
Během mikrovlnného provozu můžete slyšet abnormální zvuky. Vidíte jiskry v troubě.	Nádobí obsahuje kov.	Okamžitě zastavte operaci! Vyměňte nádobí. Viz kapitola "Vhodné mikrovlnné nádobí".
Operace je ukončena bez jakýchkoli zřejmých důvod.	Spotřebič je vadný.	Kontaktujte prosím náš zákaznický servis.

### Technické údaje

Model: .....PC-MWG 1204  
 Zdroj proudu: .....230 V~, 50  
 Hz Spotřeba energie:  
 Mikrovlna: ..... 1200  
 W  
 Gril: ..... 1000  
 W  
 Jmenovitý mikrovlnný výkon: .....800 W / 2450  
 MHz  
 Dutina hlasitost: .....cca 23 litrů  
 Třída ochrany:..... I  
 Váha netto:..... Přibližně 13,65 kg

Právo provádět technické a konstrukční změny v průběhu  
 Neustálý vývoj produktů zůstává vyhrazen.

Tento spotřebič byl testován podle všech příslušných aktuálních  
 směrnic CE, jako je elektromagnetická kompatibilita a nízkonapěťové  
 směrnice , a byl zkonstruován v souladu s nejnovějšími bezpečnostními  
 předpisy.

### Likvidace

#### Význam symbolu "popelnice"



Chraňte naše životní prostředí: nevyhazujte elektrická  
 zařízení do domovního odpadu.

Vraťte prosím všechna elektrická zařízení, která již nebudete  
 na sběrná místa určená k jejich likvidaci.

To pomáhá vyhnout se potenciálním dopadům nesprávné  
 likvidace na životní prostředí a lidské zdraví.

To přispěje k recyklaci a dalším formám opětovného využití elektrických  
 a elektronických zařízení.

Informace o tom, kde lze zařízení zlikvidovat, lze získat od místního  
 úřadu.

